

UNIKAT-TANDEMS

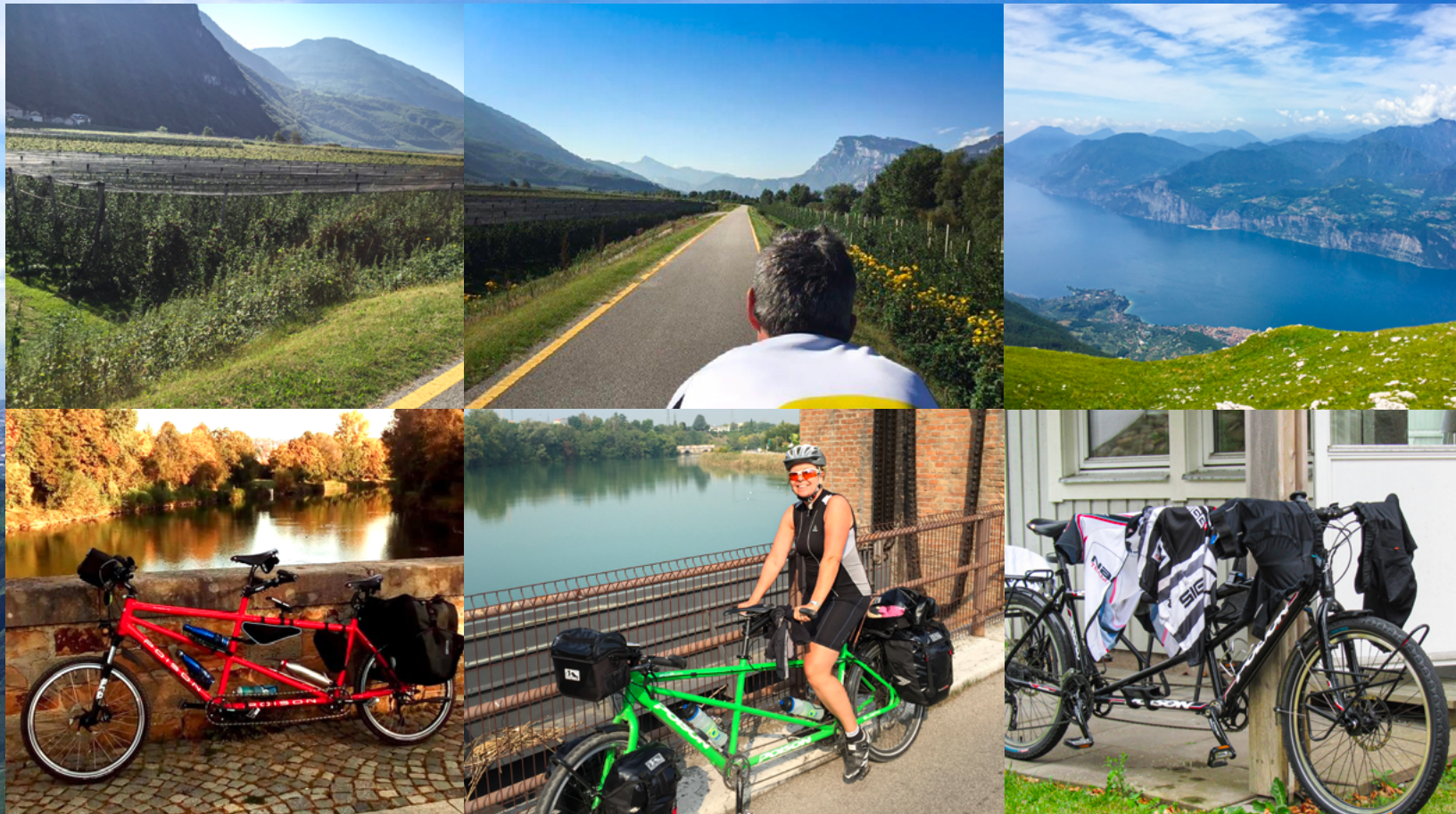

POISON
MEIN UNIKAT

Gemeinsam statt einsam

Viele Regionen in Deutschland, unter anderem unsere Heimat in Eifel, an Rhein und Mosel, haben in den letzten Jahrzehnten sehr viel Energie in den Ausbau von Wander- und Fahrradwegen investiert. Dieser Aufwand zahlt sich jetzt aus. Die herrlichen Landschaften, befestigte Wege und viele Einkehrmöglichkeiten locken jährlich hunderttausende Wanderer und Fahrradfahrer in die Natur. Kein Wunder, dass dadurch auch das Tandem einen ganz neuen Stellenwert bekommt.





POISON-TANDEMS

Nachdem auch Tandem-Rahmen mehr und mehr für moderne Technologien wie Getriebenaben, Gates-Riemen oder Elektromotoren vorbereitet werden, rückt dieser Fahrradtyp wieder stärker in den Focus vieler Menschen. Ein gesellschaftlicher Wandel hin zu mehr Gesundheitsbewusstsein und Fitness trägt seinen Teil dazu bei, dass immer mehr Paare auch im Ruhestand fit und aktiv bleiben möchten. Das Tandem stellt hier die perfekte Lösung dar. Denn der Vorteil des Tandems, alle Herausforderungen gemeinsam zu meistern, liegt klar auf der Hand.

Poison Tandems basieren auf dem bewährten Material für anspruchsvolle Einsatzgebiete: Aluminium.

Unser Unikat-Konzept hält was es verspricht: auch Komponenten wie Gepäckträger, Vorbauten und sogar Spacer können in Wunschfarben produziert werden.

Nahezu alle Rahmen sind für den gehobenen Anspruch für Gates-Riemen ausgelegt. Optional kann jedes Rad zu einem Pedelec mit motorisierter Tretunterstützung nachgerüstet werden.

POISON E-TANDEM

Alle Tandem Modelle sind e-Bike Ready: Optional Heck- oder Frontantrieb



POISON DIOXIN SWITCH / HADYCAP

Im Gegensatz zu anderen Modellen ist die Geometrie unseres Switch Rahmens so ausgelegt, dass die kleinere Person vorne sitzen kann.

Für Paare mit deutlich unterschiedlichen Körpergrößen sowie Menschen mit Handycap bietet er somit die perfekte Möglichkeit sportlich aktiv zu bleiben.

POISON-TANDEMS EINSATZFREUDIG UND EXTREM FLEXIBEL

Auch beim klassischen Tandem haben sich verschieden Einsatzgebiete herauskristallisiert. So unterscheiden wir bei Poison zwischen Sport-, Tour-, Randonneur-, Road-, Switch- und Comfortmodellen. Jedes Modell zielt mit seiner speziellen Rahmenform und Ausstattung auf eine bestimmte Zielgruppe ab.

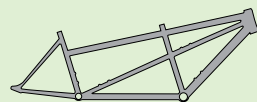

| Sport |

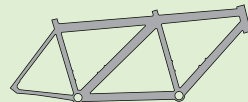

| Rennrad |

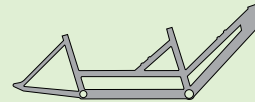

| Comfort |

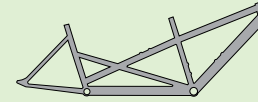

| Traveller |

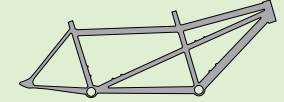

| Switch |

POISON TANDEMS NACHRÜSTEN



FM 4.1 FRONTMOTOR



RM 9.0 HECKMOTOR



Z20 UR V2 HECKMOTOR

DIOXIN SPORT

KETTENSCHALTUNG

OPTIONAL



26" | 28"



| 51/46 | 56/49 | 61/54 |

komfortabel

sportlich



DIOXIN SPORT

Sportliches Tandem mit bewährten Antriebsgruppen und Scheibenbremsen.

OPTION ANTRIEBSGRUPPE

Dioxin Sport

Shimano Deore 1x10

Shimano XT 1x11

Shimano Alfine 8

Shimano Alfine 11

Nuvinci Envilo TR

Rohloff

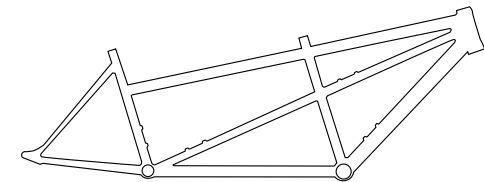

| Sport |

Siehe Geometrietabelle Seite 15

DIOXIN SPORT

NABENSCHALTUNG ROHLOFF

OPTIONAL



26"



| 51/46 | 56/49 | 61/54 |

komfortabel

sportlich



DIOXIN SPORT ROHLOFF

Robustes Tandem für den Offroad-Einsatz.
Optional mit wartungsarmer und im Dauereinsatz erprobter Rohloff-Nabenschaltung.

OPTION ANTRIEBSGRUPPE

Dioxin MTB

Shimano Deore 1x10

Shimano XT 1x11

Shimano Alfine 8

Shimano Alfine 11

Nuvinci Envilo TR

Rohloff

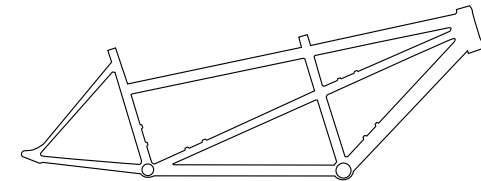

| Sport |

Siehe Geometrietabelle Seite 15

DIOXIN TOUR

NABENSCHALTUNG ROHLOFF



| 51/46 | 56/49 | 61/54 |

OPTIONAL



26" | 28"



ANSMANN 4.1

komfortabel

sportlich



DIOXIN TOUR ROHLOFF

Touren- & Freizeitandem mit ausgewogener Sitzposition für Ausflüge und Touren zu zweit auf Basis einer wartungsarmen Nabenschaltung. Gerne auch mit Gepäck!

OPTION ANTRIEBSGRUPPE

Dioxin Tour

Shimano Deore 1x10

Shimano XT 1x11

Shimano Alfine 8

Shimano Alfine 11

Nuvinci Envilo TR

Rohloff

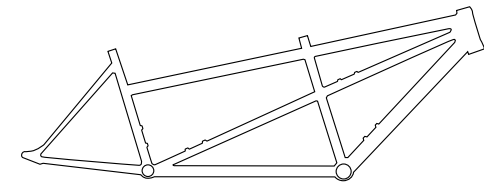

| Sport |

Siehe Geometrietabelle Seite 15

DIOXIN TOUR

KETTENSCHALTUNG

OPTIONAL



26" | 28"



ANSMANN 9.0
NEODRIVE Z20



| 51/46 | 56/49 | 61/54 |

komfortabel

sportlich



DIOXIN TOUR KETTE

Touren- & Freizeittandem mit ausgewogener Sitzposition für Ausflüge und Touren zu zweit auf Basis bewährter Antriebsgruppen. Gerne auch mit Gepäck!

OPTION ANTRIEBSGRUPPE

Dioxin Tour

Shimano Deore 1x10

Shimano XT 1x11

Shimano Alfine 8

Shimano Alfine 11

Nuvinci Envilo TR

Rohloff

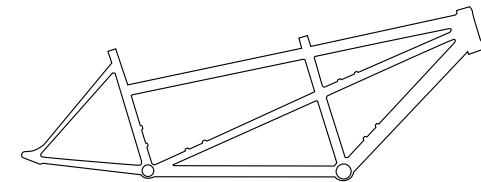

| Sport |

Siehe Geometrietabelle Seite 15

DIOXIN RENNRAD

KETTENSCHALTUNG



| 59/54 |

OPTIONAL

28"



ANSMANN 9.0
NEODRIVE Z20

komfortabel

sportlich



DIOXIN RENNRAD

Der markante, aber leichte Alurahmen ist ein ausgesprochener Straßensportler und die perfekte Wahl für fitnessbegeisterte Paare. Giftig zupackende, mechanische Scheibenbremsen sorgen auch bei hohen Geschwindigkeit für kurze Bremswege.

OPTION ANTRIEBSGRUPPE

Dioxin Road

Shimano Tiagra 3x10

Shimano 105 2x11

Shimano Ultegra 2x11

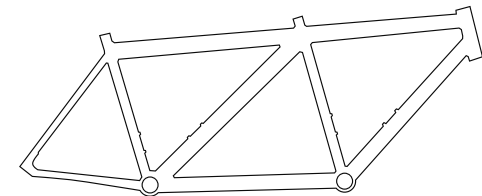

| Rennrad |

Siehe Geometrietabelle Seite 15

DIOXIN RANDONNEUR

NABENSCHALTUNG ROHLOFF



| 46/41 | 51/46 | 56/49 | 61/64 |

komfortabel

sportlich



DIOXIN RANDONNEUR

Sportlich-komfortabler Randonneur mit Nabenschaltung für die große Reise. Zusätzliches Gepäck? Bis zu 50 kg sind kein Problem!

OPTION ANTRIEBSGRUPPE

Dioxin Tour

Shimano Deore 1x10

Shimano XT 1x11

Shimano Alfine 8

Shimano Alfine 11

Nuvinci Envilo TR

Rohloff

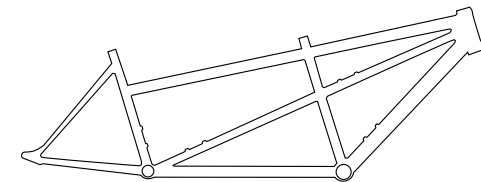

| Sport |

Siehe Geometrietabelle Seite 15

OPTIONAL

26" | 28"



ANSMANN 4.1

ANSMANN 9.0

NEODRIVE Z20

DIOXIN COMFORT

TIEFEINSTIG | E-TANDEM

OPTIONAL

26" | 28"



ANSMANN 4.1
ANSMANN 9.0
NEODRIVE Z20



| 46/41 |

komfortabel

sportlich



DIOXIN COMFORT E-TANDEM

Komfortabler Tiefeinstieg für unfallfreies Auf- und Absitzen. Ab Werk schon mit kraftvollem Ansmann 9.0 Elektromotor in der Hinterradnabe als Tretunterstützung.

OPTION ANTRIEBSGRUPPE

Dioxin Comfort

Shimano Deore 1x10

Shimano XT 1x11

Shimano Alfine 8

Shimano Alfine 11

Nuvinci Envilo TR

Rohloff

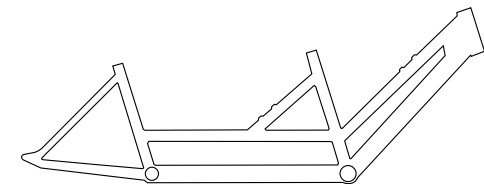

| Comfort |

Siehe Geometrietabelle Seite 15

DIOXIN TOUR COMFORT

TIEFEINSTIG | ROHLOFF

OPTIONAL

26" | 28"



ANSMANN 4.1

ANSMANN 9.0

NEODRIVE Z20



| 46/41 |

komfortabel

sportlich



DIOXIN COMFORT ROHLOFF

Komfortabler Tiefeinstieg für unfallfreies Auf- und Absitzen mit einer wartungsarmen Nabenschaltung. Gerne auch mit Gepäck!

OPTION ANTRIEBSGRUPPE

Dioxin Comfort

Shimano Deore 1x10

Shimano XT 1x11

Shimano Alfine 8

Shimano Alfine 11

Nuvinci Envilo TR

Rohloff

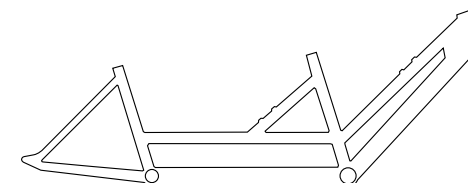

| Comfort |

Siehe Geometrietabelle Seite 15

DIOXIN TRAVELER

KETTENSCHALTUNG



ANSMANN 4.1
ANSMANN 9.0
NEODRIVE Z20

OPTIONAL



26" | 28"



| 46/41 | 51/46 |

komfortabel

sportlich



DIOXIN TRAVELER

Unser Traveller ist die optimale Mischung für anspruchsvolle Ausflüge zu zweit mit einer extravaganten, speziell verstärkten Rahmenform.

OPTION ANTRIEBSGRUPPE

Dioxin Traveler

Shimano Deore 1x10

Shimano XT 1x11

Shimano Alfine 8

Shimano Alfine 11

Nuvinci Envilo TR

Rohloff

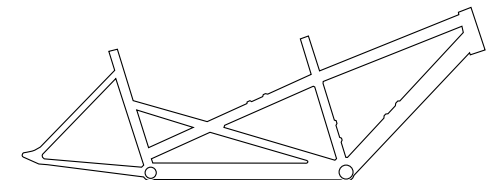

| Traveler |

Siehe Geometrietabelle Seite 15

DIOXIN SWITCH

HANDICAP



| 46/51 | 50/56 |

komfortabel

sportlich



DIOXIN SWITCH

Im Gegensatz zu anderen Modellen ist die Geometrie unseres Switch Rahmens so ausgelegt, dass die kleinere Person vorne sitzen kann. Für Paare mit deutlich unterschiedlichen Körpergrößen sowie Menschen mit Handicap bietet er somit die perfekte Möglichkeit sportlich aktiv zu bleiben.

OPTION ANTRIEBSGRUPPE

Dioxin Switch

Shimano Deore 1x10

Shimano XT 1x11

Shimano Alfine 8

Shimano Alfine 11

Nuvinci Envilo TR

Rohloff

OPTIONAL



ANSMANN 4.1
ANSMANN 9.0
NEODRIVE Z20

26" | 28"

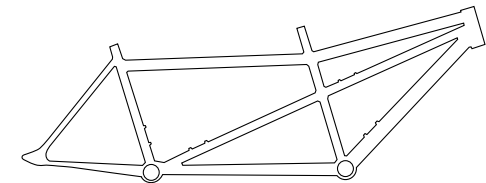

| Switch |

Siehe Geometrietabelle Seite 15

E-DIOXIN

KETTENSCHALTUNG | NABENSCHALTUNG

OPTIONAL

26" | 28"



| 48/42 | 51/46 | 56/49 |

komfortabel

sportlich



E-DIOXIN

Neu entwickeltes E-Tandem. Extra kraftvoll dank Brose Elektromotor mit doppelter Akkuladung.

OPTION ANTRIEBSGRUPPE

Dioxin Brose

Shimano Deore 1x10

Shimano XT 1x11

Shimano Alfine 8

Shimano Alfine 11

Nuvinci Envilo TR

Rohloff

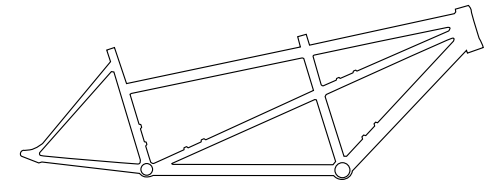

| Sport |

Siehe Geometrietabelle Seite 15

GEOMETRIEN

DIOXIN 26" / 28"	BROSE	BROSE	BROSE	SPORT/TOUR	SPORT/TOUR	SPORT/TOUR	TRAVELER	TRAVELER	COMFORT	ROAD	SWITCH	SWITCH
Rahmengröße	48/42	51/46	560/490	51/46	56/49	61/54	46/41	51/46	46/41	59/54	46/51	50/56
A Sattelrohr [mm]	480/420	510/460	560/490	510/460	560/490	610/540	460/410	510/460	460/410	590/540	460/510	500/560
B Oberrohr (horizontal) [mm]	610/730	610/705	630/705	610/705	630/705	650/710	590/705	610/705	590/705		630/707	630/718
Oberrohr (direkt) [mm]				586/677	613/685	632/691	568/680	586/680		670/665	460/510	610/725
D Kettenstrebe [mm]	455	455	455	455	455	455	455	455	455	410	440	440
E Radstand [mm]	1842	1842	1862	1814	1834	1862	1794	1814	1974	1681	1839	1849
F Lenkwinkel [°]	72	72	72	72	72	72	72	72	72	75	72	72
G Sitzwinkel [°]	73	73	73	73	73	73	73	73	73	75	72	72
Tretlagerabsenkung	40	40	40	40	40	40	40	40	70	40	40	40
Steuersatz [S.H.I.S.]	ZS44	ZS44	ZS44	ZS44	Zs44	ZS44	ZS44	ZS44	ZS44	ZS44	ZS44	ZS44
Sattelrohr ø [mm]	27,2	27,2	27,2	27,2	27,2	27,2	27,2	27,2	27,2	28,6/30,4	27,2	27,2
Gabeleinbaulänge [mm]	430	430	430	430	430	430	430	430	430	366	430	43
Einbaubreite Hinterrad [mm]	135	135	135	135	135	135	135	135	135	140	135	135

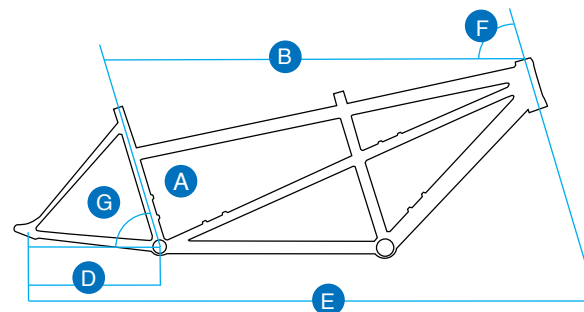

POISON FACHHÄNDLER UND SERVICE-PARTNER

 GS Velo · 01307 Dresden | Grupetto Der Radprofi · 04105 Leipzig | ASB · 04442 Zwenkau | Radkraft · 10119 Berlin | Radhaus Kreuzberg · 10965 Berlin | Fahrrad Rütters · 12621 Berlin | Panke Rad · 13187 Berlin | Fahrrad Pagels · 22111 Hamburg | ReckRad · 20146 Hamburg | Tool Bikes · 22761 Hamburg | Herkelmann-Bikes · 23701 Eutin | Calenberger Radkultur · 30169 Hannover | radbaukasten · 30453 Hannover | Fa.Welovebikes · 30559 Hannover | HimmelReyter · 34537 Bad Wildungen | SoVelo „Dein Rad“ · 35460 Staufenberg/Hess | gBike GmbH - Ihr Fahrradladen · 40764 Langenfeld / Rheinland | Rad & Tat 44799 Bochum | S.M.I.-Radsport · 45731 Waltrop | CESUR Fahrradmanufaktur · 48153 Münster | MoOs FahrradManufaktur · 53111 Bonn | 1A Bike · 53842 Troisdorf | Fahrrad Schumacher 53909 Zülpich | Projekt-Bike · 53947 Nettersheim | ExtraRAD · 57076 Siegen | MÖCK · 63303 Dreieich | Adventureparts · 64385 Reichelsheim / Odenwald | Bike-Ranch Richen · 64823 Groß-Umstadt/Richen | Fahrrad intra · 65936 Frankfurt | Rad und Sport Fecht · 67063 Ludwigshafen am Rhein | RADSHOP WEIGENAND · 67487 Maikammer | PIRAT-BIKE · 69198 Schriesheim | Basis Fahrradwarenladen · 70182 Stuttgart | Elektrorad Zimmermann · 78345 Moos - Weiter | Die Radgeber · 79098 Freiburg im Breisgau | Schwarzwälder Bergradsport GmbH · 79199 Kirchzarten | Armor Bikes 81377 München | Funsport 82151 Martinsried/München | Steinbock Bikes · 83278 Traunstein | Radsport Zellner · 83435 Bad Reichenhall | RadlMetzgerei · 84489 Burghausen | Rudis Radleck · 86199 Augsburg | Bavarian Finest · 86911 Dießen am Ammersee | TRETBAR · 89233 Neu-Ulm | Fahrradkiste Fürth · 90762 Fürth / Bay | Fahrradhandel · 91052 Erlangen | Zweiradleben 91054 Erlangen | Bike und Ski · 92665 Altenstadt | BERSCH - Bikes · 93047 Regensburg |

 Schweiz: bischibikes · 9400 Rorschach | Tropical Bike & Fun Shop AG 4500 Solothurn |  Skorn · 2900 Fagernes | Fast-Sports AS 0598 Oslo |

 Österreich: popsykkel · 1150 Wien | Sport Kaiser · 4463 Großbraming | Radshop Pro Cycle · 6900 Bregenz | Sione Custom Bikes · 9210 Pörschach am Würthersee | MB Biketech · 4840 Vöcklabruck |

POISON
MEIN UNIKAT

Poison Bikes GmbH | Auf dem Teich 9 | 56645 Nickenich
Tel: +49 2632 94629 - 0 | Fax: +49 2632 94629 - 79
E-Mail: info@poison-bikes.de | www.poison-bikes.de